

# TOSHIBA VF-S15

Snabbstart 1-fas 230V

(för fler inställningar, se manual)



## 1. Grundinställning

Första gången VF-S15 ansluts till nätet visar displayen de grundinställningar som kan väljas.

Vrid till "EU" och tryck sedan på knappen (se bild).

Då får du inställningar som är lämpliga för Europa (230V/400V/50Hz).



Sätt omkopplaren SW1 i läge SOURCE (högra läget) för att välja positiv logik (PNP-styrning). Digital-ingångarna aktiveras med extern 24V eller den interna från P24.

## 2. Kopplingsschema (Positiv logik, PNP)

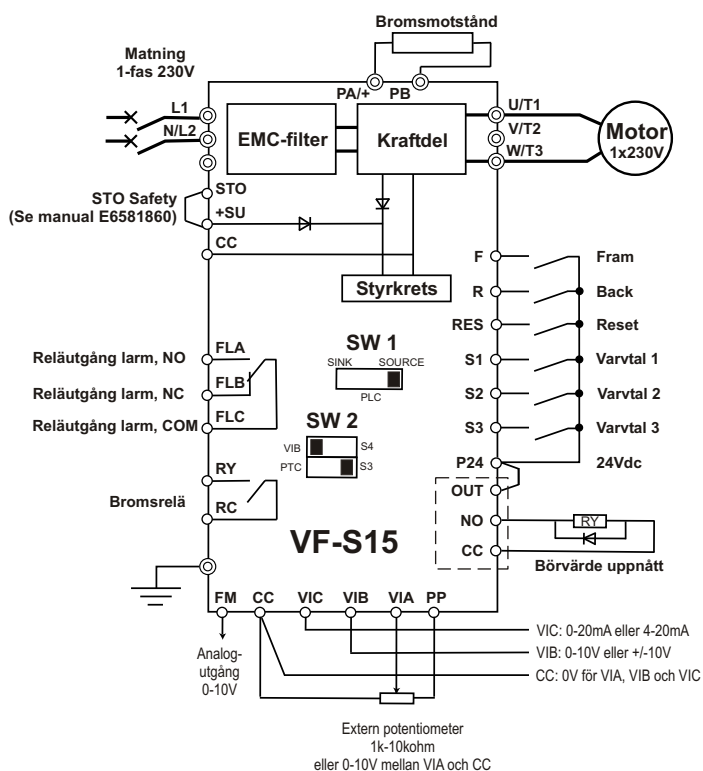

## 3. Programmering

- Tryck på MODE så att lysdioden PRG tänds och parameter "AUH" visas i displayen.
- Vrid ratten till parameter "Cnod"  
Tryck på ratten, välj startmetod genom att vrida ratten:  
0 - Extern manöver in på plint F och R  
1 - RUN/STOP-knapparna på fronten av VF-S15  
Bekräfta med att trycka på ratten.
- Vrid ratten till parameter "Fnod"  
Tryck på ratten och välj varvtalsreferens:  
0 - Frontratt 1 (sparar värdet vid strömavbrott)  
1 - Extern referens eller potentiometer till plint VIA  
2 - Extern referens 0-10V eller +/-10V till plint VIB  
8 - Extern referens 0-20mA eller 4-20mA till plint VIC  
Bekräfta med att trycka på ratten.

Justera på samma sätt vid behov övriga parametrar. Här är en sammanställning av de som vanligtvis kan behöva ändras.

- ACC Accelerationstid (0,1...3000s) till parameter FH
- dEC Retardationstid (0,1...3000s)
- FH Skalning av maxfrekvens (30...200Hz)
- UL Maxfrekvens (0,5Hz...FH) se även F204/213
- LL Minfrekvens (0,0Hz...UL)
- Pt 0: standarddrift V/F, 1: Pump/fläktdrift, 2:(se manual)
- UB Momentboost (0,0...30,0%)
- tHr Motorskydd (30...100% av VF-S15 märkström)
- SR1 Fast varvtal valt med plint S1
- SR2 Fast varvtal valt med plint S2
- SR3 Fast varvtal valt med plint S1 och S2
- SR4 Fast varvtal valt med plint S3
- TYP Sätt till 13 för att återställa till fabriksinställning

Parametrar med nummer F100-F800 nås genom att vrida tills F1- -, F2- -... visas, därefter tryck på ratten. Vrid sedan till önskad parameter.

**F107** Funktion analogingång VIB (Fnod=2):  
0: 0 -10V eller 1: +/-10V

**F204** Skalning av analogingång VIA (Hz vid 10V in)  
**F213** Skalning av analogingång VIB (Hz vid 10V in)

**F216** Funktion analogingång VIC (Fnod=8):  
0: 0-20mA eller 20: 4-20mA

**F701** Val av ström-/spänningsvisning på display  
0: Visa i procent (%)  
1: Visa enhet (A eller V beroende på visat värde)

## 4. PID-reglering

- F360: 1 (aktivera PID-reglering)
- F369 Ärvärde från givare: 2=VIB (0-10V) eller 3=VIC (4-20mA)
- F389 Börvärde: 0=Panelratt, 1=VIA (0-10V) eller 2=VIB (4-20mA)

